

# KPC®

## MODELO | KPC5050-AP

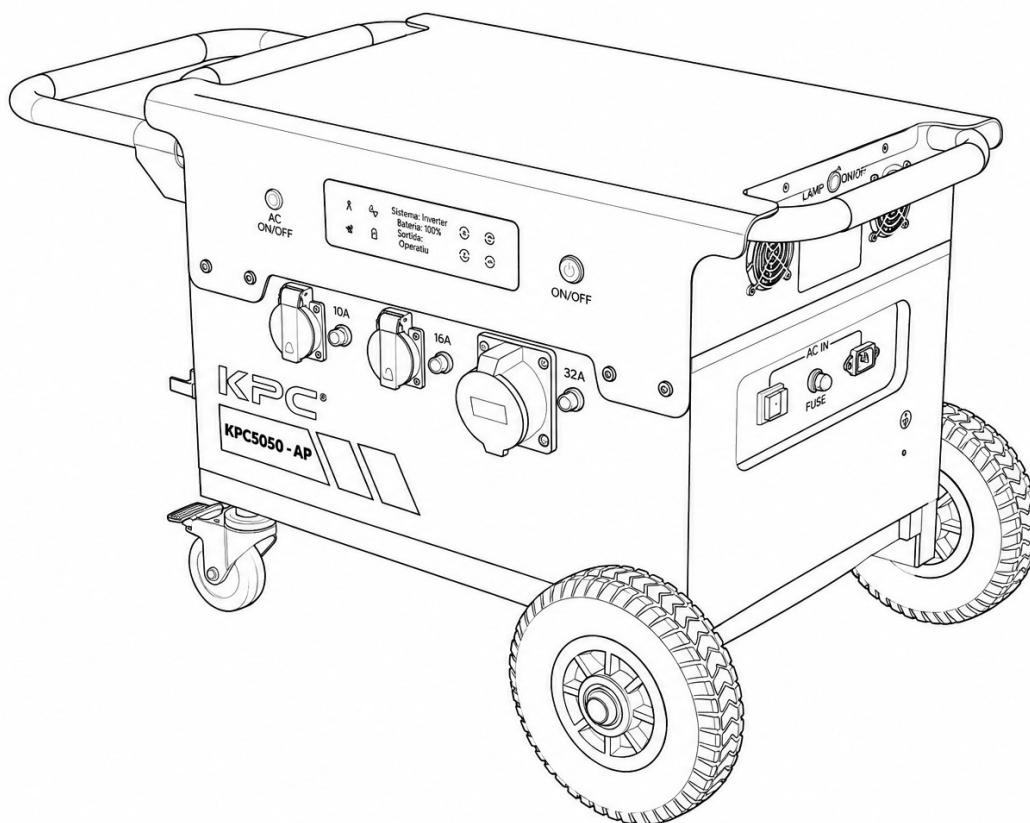

ES

Manual de usuario  
Estación de energía portátil

<b>1. Especificaciones técnicas</b> .....	3
1.1 Batería .....	3
1.2 Inversor .....	3
1.3 Entrada solar (MPPT) .....	3
1.4 Puertos USB .....	3
1.5 Interfaz de usuario .....	4
1.6 Sistema .....	4
<b>2. Identificación de componentes</b> .....	5
2.1 Vista frontal .....	5
2.2 Vista posterior .....	5
<b>3. Interfaz de usuario</b> .....	6
3.1 Menú principal .....	6
3.2 Indicadores de estado .....	6
<b>4. Funcionamiento del sistema</b> .....	7
4.1 Encendido del sistema .....	7
<b>5. Carga CA y modo SAI</b> .....	8
5.1 Conexión de entrada CA .....	8
5.2 Protección contra sobrecorriente .....	8
5.3 Funcionamiento en modo SAI .....	8
<b>6. Carga solar</b> .....	9
6.1 Conexión de paneles solares .....	9
<b>7. Carga rápida USB</b> .....	9
<b>8. Aplicación móvil</b> .....	10
8.1 Descarga e instalación .....	10
8.2 Vinculación mediante Bluetooth .....	10
8.3 Búsqueda del equipo .....	10
8.4 Conexión al equipo .....	10

## 1.1 BATERÍA

Concepto	Valor
Tipo de batería	LiFePO4 (LFP)
Capacidad total de la batería	5120 Wh
Capacidad de las celdas de la batería	100 Ah
Configuración del pack de baterías	1P16S
Tensión nominal	51,2 V

## 1.2 INVERSOR

Concepto	Valor
Potencia nominal de salida CA	5 kW
Potencia máxima de salida CA	8 kVA
Tensión nominal de salida CA	220 V / 230 V / 240 V
Frecuencia de salida CA	50 Hz / 60 Hz
Potencia máxima de carga CA	1800 W
Corriente máxima de bypass CA	10 A
Tiempo de conmutación	< 20 ms

## 1.3 ENTRADA SOLAR (MPPT)

Concepto	Valor
Número de MPPT	2
Rango de tensión de entrada	30 ~ 116 V
Corriente máxima de entrada	15 A
Potencia máxima de entrada MPPT	1100 W × 2

## 1.4 PUERTOS USB

Concepto	Valor
USB tipo A	24 W × 2
USB tipo C	100 W × 2
Potencia máxima total	160 W
Configuración del pack de baterías	1P16S
Tensión nominal	51,2 V

## 1.5 INTERFAZ DE USUARIO

Concepto	Valor
Pantalla	OLED + LED
Controles	Interruptor y botones táctiles
Comunicación	Wi-Fi + BLE
Compatibilidad con la aplicación	Sí

## 1.6 SISTEMA

Concepto	Valor
Grado de protección (batería y sistema de control)	IP66
Grado de protección del sistema	IP65
Sistema de refrigeración	Refrigeración inteligente impermeable

## 2. IDENTIFICACIÓN DE COMPONENTES

### 2.1 VISTA FRONTAL

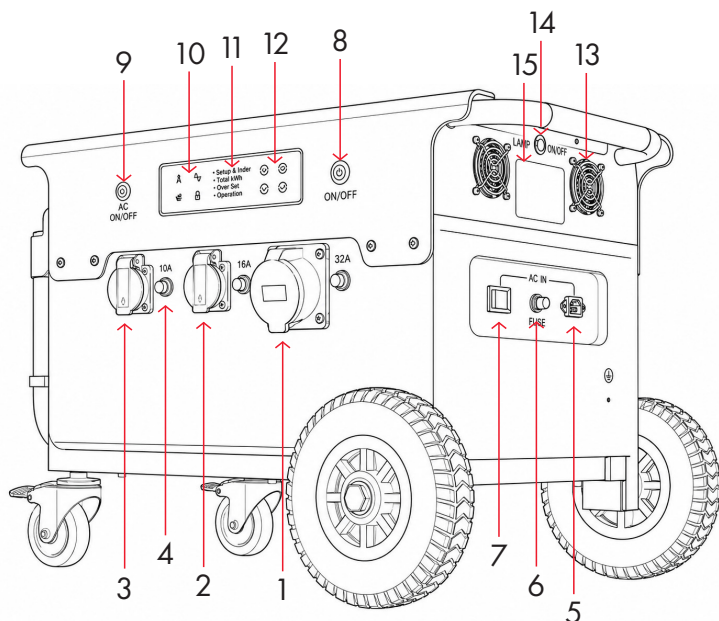

1. Toma de salida CA de 32 A
2. Toma de salida CA de 16 A
3. Toma de salida CA de 10 A
4. Protección de salida CA
5. Entrada CA de 10 A
6. Protección de entrada CA
7. Interruptor de entrada CA
8. Interruptor ON/OFF del sistema
9. Interruptor ON/OFF de salida CA
10. Indicadores de estado
11. Pantalla
12. Botones táctiles
13. Ventilador de refrigeración
14. Interruptor de la lámpara LED
15. Lámpara LED

### 2.2 VISTA POSTERIOR

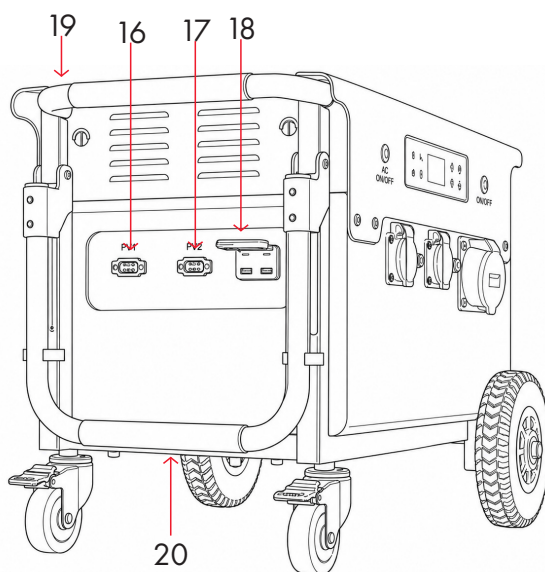

16. Entrada solar 1
17. Entrada solar 2
18. Cargador rápido USB
19. Asa fija
20. Asa plegable

#### ADVERTENCIA

 Es necesaria una conexión a tierra para el funcionamiento del equipo.

 Manipular el equipo con cuidado, ya que es muy pesado.

 Batería en el interior. Mantener alejado del fuego.

 Riesgo de descarga eléctrica. No sumergir el equipo en agua.

 Antes de encender el equipo, comprobar que no haya daños visibles.

## 3.1 MENÚ PRINCIPAL

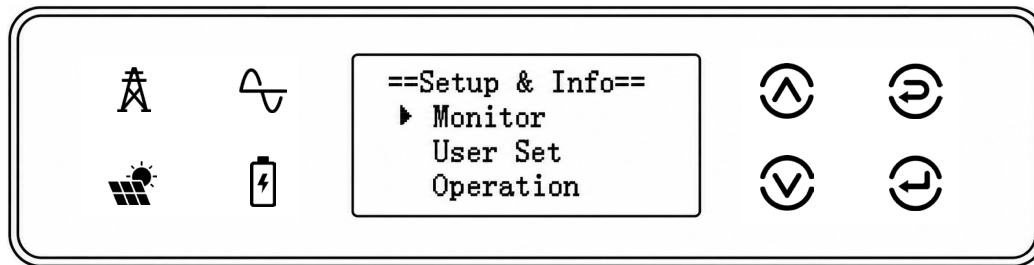

## 3.2 INDICADORES DE ESTADO



### INDICADOR DE ESTADO DE ENTRADA CA

Cuando la entrada CA está conectada, el indicador se ilumina en verde. En caso contrario, permanece apagado.



### INDICADOR DE ESTADO DE SALIDA CA

Cuando la salida CA está activada, el indicador se ilumina en verde. En caso contrario, permanece apagado.



### INDICADOR DE ENTRADA SOLAR

Cuando el panel solar está conectado, el indicador se ilumina. En caso contrario, permanece apagado.



### INDICADOR DE ESTADO DE LA BATERÍA

Cuando el SOC de la batería es superior al 20 % y no hay ninguna protección activa, el indicador se ilumina en verde. En caso contrario, se ilumina en rojo.



### BOTÓN TÁCTIL: ARRIBA



### BOTÓN TÁCTIL: ABAJO



### BOTÓN TÁCTIL: CONFIRMAR / RETORNO



### BOTÓN TÁCTIL: ATRÁS / CANCELAR

Este es un botón táctil. No ejercer demasiada presión al pulsarlo.

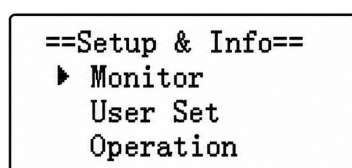

PANTALLA

Puede seleccionar diferentes pantallas de información y consultar distintos estados de funcionamiento utilizando los botones. La configuración NO está disponible para el usuario. Su uso está reservado exclusivamente al servicio técnico.

### 4.1 ENCENDIDO DEL SISTEMA

#### 4.1.1 INTERRUPTOR ON/OFF DEL SISTEMA



##### ENCENDIDO

Pulsar el interruptor ON/OFF del sistema para encender el equipo. Cuando el indicador luminoso del interruptor se ilumina en verde, el sistema está encendido.

##### INICIALIZACIÓN

El sistema tarda aproximadamente 20 segundos en iniciarse. No utilizar el equipo durante este periodo.

##### APAGADO

Mantener pulsado el interruptor ON/OFF del sistema durante 3 segundos para apagar el equipo.

#### 4.1.2 INTERRUPTOR ON/OFF DE SALIDA CA



##### ACTIVACIÓN DE LA SALIDA CA

Cuando el sistema esté preparado y no exista ninguna advertencia activa, pulsar el interruptor ON/OFF de salida CA para activar la salida.

##### DESACTIVACIÓN DE LA SALIDA CA

Pulsar el interruptor ON/OFF de salida CA para desactivar la salida.

#### 4.1.3 USO DE LAS TOMAS DE CORRIENTE CA

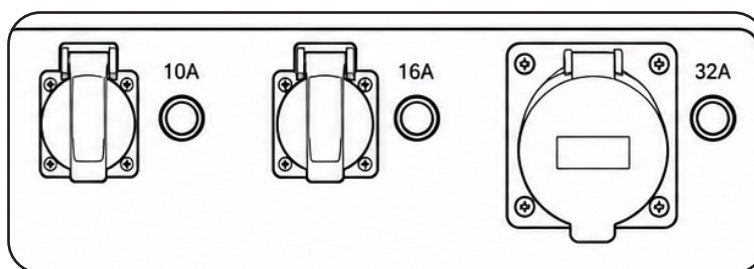

Seleccionar las tomas de corriente adecuadas en función de la potencia requerida.

La carga conectada a cada toma no debe superar el límite correspondiente.

Cada toma dispone de un interruptor de protección que se activa en caso de sobrecorriente. Si la protección se activa, desconectar la carga y pulsar el interruptor de protección para restablecerla.

La potencia total de todas las tomas no debe superar el límite máximo de potencia del sistema.

### 5.1 CONEXIÓN DE ENTRADA CA

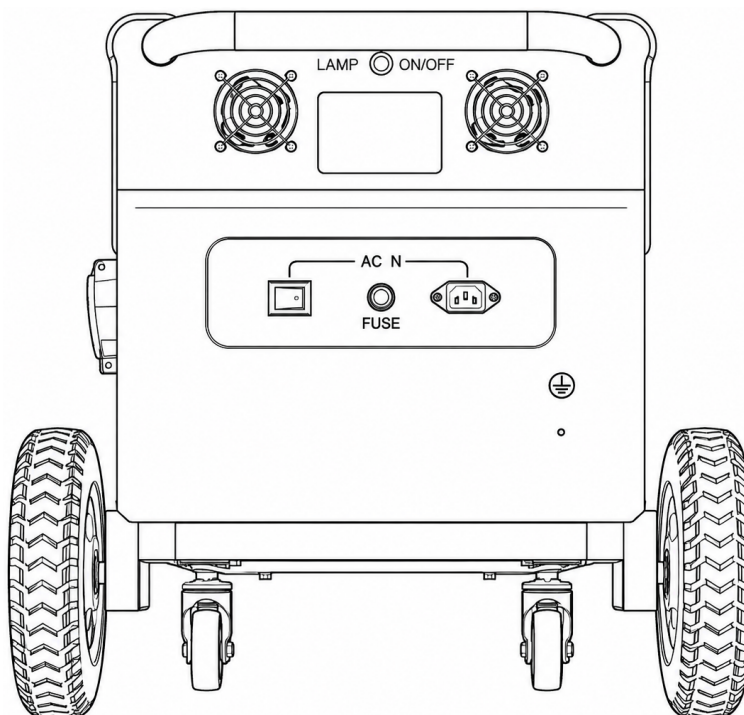

#### 5.1.1 ENTRADA CA DE 10 A



#### 5.1.2 INTERRUPTOR ON/OFF DE ENTRADA CA

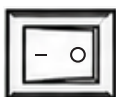

Conectar el cable de alimentación CA de 10 A.

El sistema detectará automáticamente la entrada CA. Cuando esté conectada, la batería se cargará automáticamente si no está completamente cargada.

### 5.2 PROTECCIÓN CONTRA SOBRECORRIENTE



FUSE

La protección se activará en caso de sobrecorriente. Pulsar el interruptor para restablecerla.

### 5.3 FUNCIONAMIENTO EN MODO SAI

Cuando la entrada CA esté conectada y la salida CA esté activada, el sistema funcionará en modo bypass con función SAI.



#### SALIDA CA LIMITADA A 10 A

La salida CA se alimenta a través de la entrada CA. Para evitar una sobrecarga de entrada, la salida está limitada a 10 A. Si la corriente supera los 10 A, la salida se desconectará automáticamente.

En caso de fallo de la entrada CA, el sistema cambiará automáticamente al modo de respaldo en un tiempo típico inferior a 20 ms. Cuando se restablezca la entrada CA, el sistema volverá automáticamente al modo bypass.



#### PRECAUCIONES DE USO

No utilizar el equipo con dispositivos especialmente sensibles, en particular aquellos que no admitan tiempos de conmutación superiores a 10 ms.

## 6. CARGA SOLAR

### 6.1 CONEXIÓN DE PANELES SOLARES

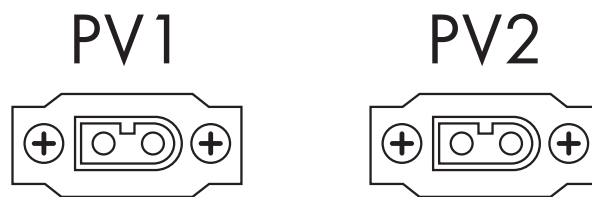

El sistema admite dos entradas independientes para paneles solares.

La tensión de circuito abierto de los paneles solares debe mantenerse dentro del rango de tensión de entrada admitido por el sistema. La corriente de entrada de los paneles solares está limitada.



#### PROHIBIDA LA CONEXIÓN CON POLARIDAD INVERSA

El sistema detectará automáticamente la entrada solar y ajustará automáticamente la potencia de entrada en función del estado de funcionamiento del sistema.



No conectar en paralelo paneles solares con características diferentes, ya que la eficiencia de generación se reducirá considerablemente.



Los paneles solares deben orientarse en la misma dirección y recibir la máxima exposición posible a la luz solar.

## 7. CARGA RÁPIDA USB

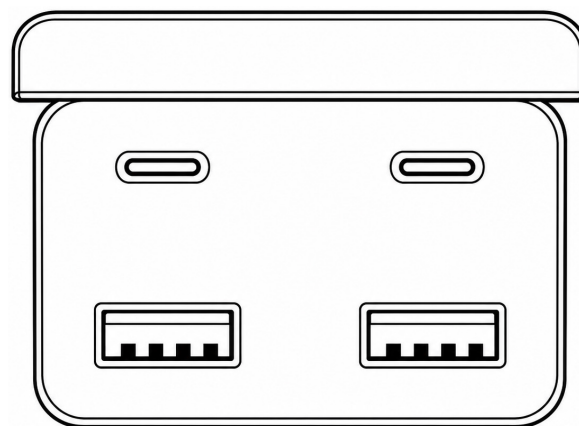

El sistema admite carga rápida USB mediante puertos USB tipo A y USB tipo C.

La potencia de carga se detecta y ajusta automáticamente.

## 8. APLICACIÓN MÓVIL

### 8.1 DESCARGA E INSTALACIÓN

Descargar e instalar la aplicación. Buscar «PowerEasy» en Google Play o App Store.

### 8.2 VINCULACIÓN MEDIANTE BLUETOOTH

Activar el Bluetooth del dispositivo móvil (BLE) y asegurarse de que el dispositivo se encuentra a menos de 3 m del equipo.

### 8.3 BÚSQUEDA DEL EQUIPO

Abrir la aplicación, seleccionar <Nearby Devices> (Dispositivos cercanos) y, a continuación, pulsar <Scan again> (Buscar de nuevo).

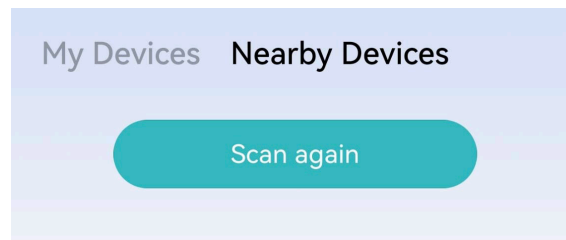

### 8.4 CONEXIÓN AL EQUIPO

Buscar el equipo en la lista y seleccionarlo.

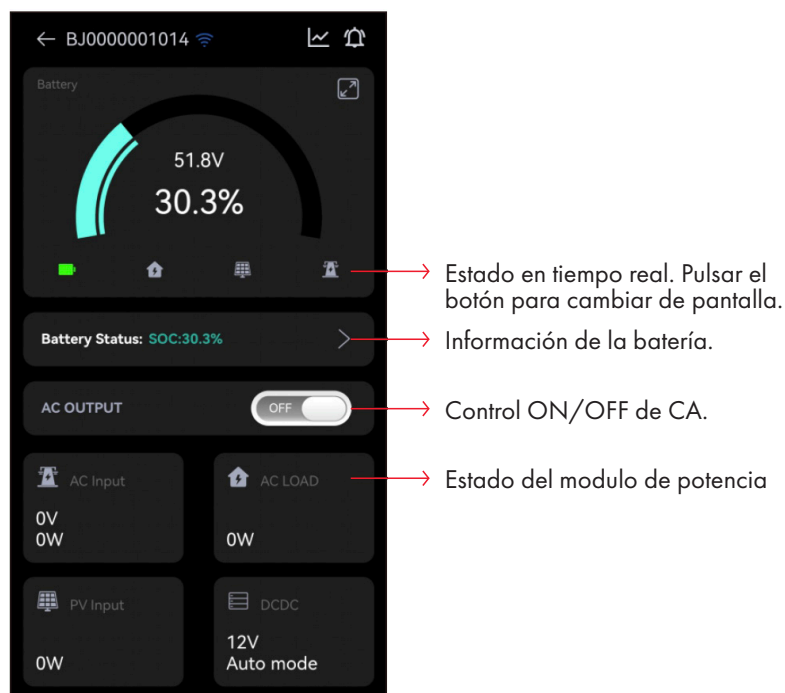

Puede activar o desactivar la salida CA mediante el interruptor ON/OFF de salida CA. También puede consultar el estado de la batería.

**KPC<sup>®</sup>**